

# PRIME<sup>3</sup>

# CSP51



Owner's manual  
Bedienungsanleitung  
Instrukcja obsługi

LED Projector  
LED-Projektor  
Projektor LED

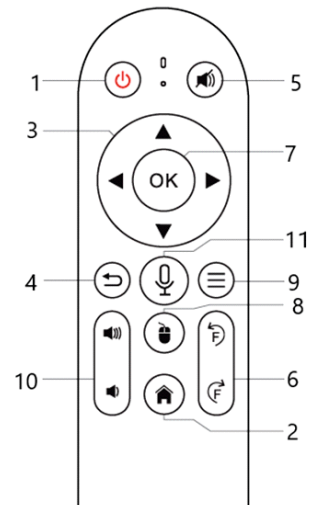
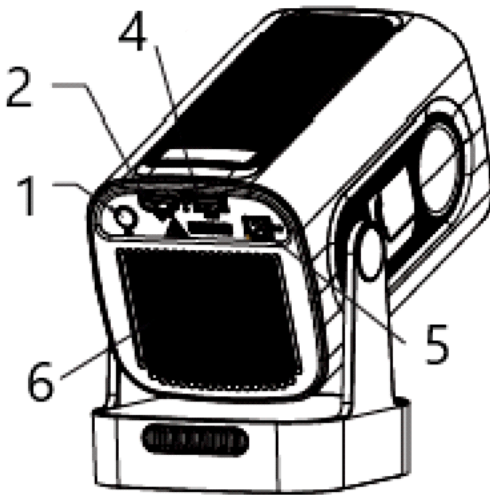
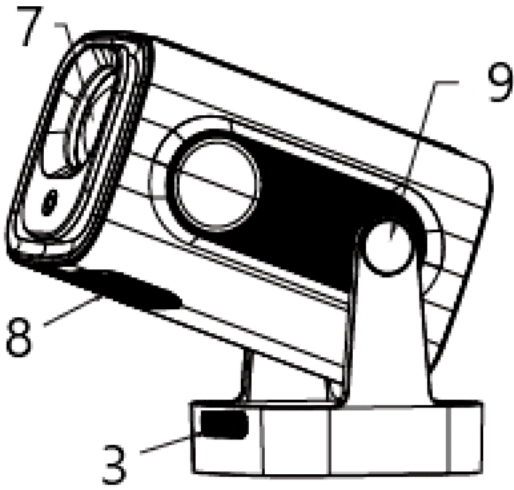

## IMPORTANT INFORMATION

- In order to achieve the highest satisfaction, enjoy the performance of the product and learn all its features and functions, please read this manual before using this product.
- Before using the device, read the manual and follow the instructions contained therein. The manufacturer is not liable for damage caused by the use of the device not in accordance with its intended use or by improper handling. Retain the operating instructions so that they can also be used for later use of the product.
- The appliance is for domestic use only. Do not use for any other purpose incompatible with its intended use.
- Connect the appliance only to an outlet with characteristics that comply with the values on the rating plate.
- Check that the total current consumption of all appliances connected to the wall socket does not exceed the maximum load of the fuse.
- If an extension cable is used, check that the total power consumption of the equipment connected to the extension cable does not exceed the load parameters of the extension cable. Arrange the extension cord in such a way as to avoid accidental pulls and tripping over it. Do not allow the equipment's power cord to hang over the edge of a table or shelf, or touch a hot surface.
- Always disconnect the appliance from the power supply before maintenance work.
- When disconnecting the power cord, always pull it out of the socket by holding the plug. Never unplug the power cord by pulling on the cable, as the plug or cable may be damaged, in extreme cases even resulting in a fatal electric shock.
- Do not leave the appliance unattended when plugged in.
- Do not immerse the appliance in water or any other liquid.
- The appliance should be cleaned regularly according to the recommendations described in the section on Cleaning and maintenance of the appliance.

- Do not place the appliance near heat sources, flames, an electric heating element or on a hot oven. Do not place on top of any other appliance.
- This appliance may be used by children of at least 8 years of age and by persons of diminished physical and mental capabilities and persons with inexperience and lack of familiarity with the equipment, if supervision or instruction is provided on how to use the equipment safely so that the associated risks are understood. Children should not play with the equipment. Unsupervised children should not carry out cleaning or maintenance of the equipment.
- Special care should be taken when using the equipment when children or pets are around. Do not allow children to play with the equipment.
- Do not use the appliance near flammable materials.
- Do not expose the unit to weather conditions (rain, sun, etc.) or use it in humid conditions (bathrooms, humid motor homes).
- Periodically check the condition of the power cord. If the non-removable power cord becomes damaged, it should be replaced by the manufacturer or a specialised repair facility or by a qualified person in order to avoid danger.
- Do not use the appliance with a damaged power cord or plug or if it has been dropped or damaged in any other way or is not working properly.
- Do not repair the appliance yourself, as there is a risk of shock. Take the damaged appliance to a competent service centre for inspection or repair. Any repairs may only be carried out by authorised service centres. Improper repair may result in serious danger to the user.
- Do not place or insert any metallic objects into the air vents.
- Unplug the power adapter from the electrical outlet when not in use.
- Do not grip the unit with wet hands.
- Do not wrap the power cord around the appliance.
- Use only original accessories for the appliance or those recommended by the manufacturer. The use of accessories not recommended by the manufacturer may damage the appliance and jeopardise the safety of use.

- CE** The device complies with the requirements of the following European Union directives:
- Low voltage electrical equipment
  - Low voltage directive (LVD)
  - Electromagnetic compatibility
  - Electromagnetic compatibility (EMC)
- CE-marked product on the rating plate



If the crossed-out wheeie bin symbol is displayed on the device, this means that the product is covered by the provisions of European Directive 2012/19/EU. Please familiarise yourself with the requirements of your local electrical and electronic waste collection system. Follow local regulations. Do not dispose of this product with normal household waste. Proper disposal of your old product will prevent potential negative effects on the environment and human health.

For detailed information on the nearest collection point, please contact the seller or 2N-Everpol Sp. z o.o., ul. Puławska 403A, 02-801 Warsaw, tel. +48 22 688 08 00, email: [info@prime3.pl](mailto:info@prime3.pl).

#### Information on environmental protection

The packaging contains only the necessary components. Every effort has been made to ensure that the three components of the packaging are easy to separate: cardboard (box), polystyrene foam (internal protection) and polyethylene (bags, protective sheet). The device is made of materials that can be recycled and reused after dismantling by a specialised company. Please follow local regulations for the disposal of packaging materials, used batteries and unwanted devices.



The product is made of high-quality materials and components that can be recycled and reused.

**Device description:**

1. on/off switch
2. HDMI port
- 3 AUX port
4. USB port
5. Power supply socket
6. Rear ventilation grille
7. Lens
8. Front ventilation grille
9. Projector tilt adjustment bracket

**Remote control description**

1. On/Off
2. Home
3. Navigation buttons
4. Back
5. Mute button
6. Focus button
7. Confirmation button
8. mouse function button
9. menu
10. Volume control button
11. Voice control button

**Use**

- It is recommended to use the device in dark rooms for better image quality.
- It is imperative that care is taken during use - dropping or damage may reduce the quality of the display.
- Do not look directly into the lens during operation.

**Installation and maintenance**

- Do not dismantle or repair the projector yourself - this is not permitted due to the risk of electric shock.
- Ventilation holes must remain exposed - do not place the projector on soft surfaces or cover it with materials.
- The projector should not be operated for more than 6 hours continuously.
- The unit should be unplugged after use.
- Store the projector in a dry place at a moderate temperature.
- The unit should not be exposed to direct sunlight.
- The projector is intended for home use only.

**OPERATING PRINCIPLES****Turn on and power supply**

- Insert the power supply plug into the power socket (5).
- Plug the other end of the power supply into the power outlet.
- Set the on/off switch (1) to the "on" position.
- The indicator light next to the on/off switch (1) should start to illuminate. A red light indicates readiness for operation, a blue light indicates operation.

**Adjustment**

- The picture focus will automatically be adjusted, and once set, can be edited as desired using the focus buttons on the remote control (6).
- The projector body can be rotated up to 240°.
- It is recommended to place the unit on a stable surface or use a tripod.

**Connections**

- Depending on your needs, various devices can be connected to the projector. To do so, use the appropriate cable or connectivity function:
- The USB port allows you to connect data carriers such as a memory stick or a mouse to control the device.
- The HDMI connection supports devices such as computers, consoles and set-top boxes.
- Bluetooth connectivity is only used to transmit audio signals to receiving devices (e.g. headphones, speakers).

- Calibrating the microphone on the remote control  
After connecting the remote control to Bluetooth, press and hold the 'OK' and 'HOME' buttons on the remote control simultaneously for 2 seconds. At this point, the indicator light will turn on. Then place the remote control on a flat surface. After 5 seconds of no movement, the light will turn off and the calibration will be successful.
- The Wi-Fi connection allows you to use the Miracast (Android) and iOS Cast applications.  
Wireless screen  
Ensure that Android and iOS devices are on the same local Wi-Fi network as the projector.  
Operations on devices:  
First, download the following applications to your device: <https://transcreen.app/>  
Home screen→My apps→ScreenCast→Open ScreenCast service→Enable phone mirroring→Connection.

## SETTINGS

### WiFi, Bluetooth and other settings.

- To configure Wi-Fi, Bluetooth, language, projection settings, sound, date and time, enter settings using the navigation buttons (3) on the remote control and confirm your selection with the "OK" button (8). In the next step, select the appropriate option depending on what you want to configure - e.g. Wi-Fi, Bluetooth, Keystone correction or Device settings.

#### WiFi settings:

- To connect to the selected WiFi network, use the arrows on the remote control to select WiFi settings and confirm the selection by pressing "OK" on the remote control.
- Then select the device you wish to connect to, using the arrows, and also confirm by pressing "OK".
- Optionally, enter the password for the WiFi network if it is set.
- To enter the password, navigate through the keyboard displayed on the screen using the arrows on the remote control and confirm the relevant letters and numbers with the "OK" button

#### Bluetooth settings

- To connect to the selected Bluetooth device, use the arrows on the remote control to select "Bluetooth" and confirm the selection by pressing "OK" on the remote control.
- Then select the device you wish to connect to and also confirm with the "OK" button

#### Language setting

The default language that the device will start with is Polish.

Settings — Language and keyboard — Language settings. Then search for the language you want to change to and confirm your selection with the button.

#### Trapezium adjustment

- To set the correct angle of the trapezium correction, enter the settings, then use the arrows on the remote control to select the "Trapezium correction" option and confirm the selection with the "OK" button.
- Use the left/right, up/down arrows on the remote control to set the desired trapezoid angle.
- Then confirm with the "OK" button. The device will move to the next corner to be set in the same way.

**Voice control**

The voice control function allows you to operate the device using simple voice commands. This makes many tasks quicker and more convenient, without the need for additional buttons or controls.

To activate voice control:

Locate and press button 11 on the remote control.

When pressed, the device will enter listening mode.

Clearly say the command you want the device to perform (e.g. turn on, turn off or change settings).

The device will confirm acceptance of the command with a beep or a message on the display.

**Hand gesture control (mouse function)**

The device allows you to control the mouse cursor by moving your hand in the air. There is no need to point your hand towards the sensor – movements are read automatically and transferred to the screen.

1. Turn on 'mouse' mode by pressing button 8 on the remote control.
2. Raise your hand and move it freely to the left, right, up or down – the cursor will follow your movements.
3. When the cursor is in the right place, confirm your selection by pressing the confirmation button 7 on the remote control.

**My applications**

- To check what applications are installed on your device, select the "My applications" icon using the arrows on the remote control and confirm your selection with the "OK" button.
- The screen will then display the icons that are installed on the device.

**Application installation:**

- Using the arrows and the "OK" button on the remote control, select the "Google Play" application. Then log into your account, search for the app you want to download and press the "Download" button to start the installation.

**Cleaning**

- Cleaning should be done after disconnecting the device from the power supply.
- The housing should be wiped with a damp cloth.
- The lens is best cleaned with a cloth designed for eyeglasses.
- The ventilation openings should be cleaned regularly.

**Technical data CSP51:**

- Resolution: 1080P (1920 x 1080)
- Automatic focus adjustment
- Automatic keystone correction
- Recommended projection distance: 0.6–2.5 metres
- Projection size: 40–200 inches
- System: Android 14
- Device dimensions: 19.6 x 10 x 9 cm

## WICHTIGE INFORMATIONEN

- Um eine optimale Zufriedenheit zu erreichen, die Leistung des Produkts genießen und alle seine Eigenschaften und Funktionen kennenzulernen, lesen Sie bitte diese Anleitung vor der Verwendung des Produkts.
- Lesen Sie vor der Verwendung des Geräts die Anleitung und befolgen Sie die darin enthaltenen Anweisungen. Der Hersteller haftet nicht für Schäden, die durch nicht bestimmungsgemäßen Gebrauch oder unsachgemäße Handhabung des Geräts entstehen. Bewahren Sie die Bedienungsanleitung auf, damit sie auch bei späterer Verwendung des Produkts zur Verfügung steht.
- Das Gerät ist nur für den Hausgebrauch bestimmt. Verwenden Sie es nicht für andere Zwecke, die nicht mit dem Verwendungszweck vereinbar sind.
- Schließen Sie das Gerät nur an eine Steckdose an, deren Eigenschaften den Angaben auf dem Typenschild entsprechen.
- Stellen Sie sicher, dass die Gesamtstromaufnahme aller an die Steckdose angeschlossenen Geräte die maximale Belastung der Sicherung nicht überschreitet.
- Bei Verwendung eines Verlängerungskabels ist darauf zu achten, dass die Gesamtleistungsaufnahme der an das Verlängerungskabel angeschlossenen Geräte die Belastungsparameter des Verlängerungskabels nicht überschreitet. Verlegen Sie das Verlängerungskabel so, dass ein versehentliches Ziehen daran oder Stolpern darüber vermieden wird. Das Netzkabel des Geräts darf nicht über den Rand eines Tisches oder Regals hängen oder eine heiße Oberfläche berühren.
- Trennen Sie das Gerät vor Wartungsarbeiten immer vom Stromnetz.
- Ziehen Sie das Netzkabel immer am Stecker aus der Steckdose, wenn Sie es trennen. Ziehen Sie niemals am Kabel, um das Netzkabel zu trennen, da dies zu Beschädigungen des Steckers oder Kabels führen kann, die in extremen Fällen sogar einen tödlichen Stromschlag verursachen können.
- Lassen Sie das Gerät nicht unbeaufsichtigt, wenn es an das Stromnetz angeschlossen ist.

- Tauchen Sie das Gerät nicht in Wasser oder andere Flüssigkeiten.
- Das Gerät sollte regelmäßig gemäß den Empfehlungen im Abschnitt „Reinigung und Wartung des Geräts“ gereinigt werden.
- Stellen Sie das Gerät nicht in der Nähe von Wärmequellen, offenen Flammen, elektrischen Heizelementen oder auf einen heißen Ofen. Stellen Sie es nicht auf andere Geräte.
- Dieses Gerät darf von Kindern ab 8 Jahren sowie von Personen mit eingeschränkter körperlicher oder geistiger Leistungsfähigkeit und Personen ohne Erfahrung und Kenntnisse im Umgang mit dem Gerät verwendet werden, sofern sie beaufsichtigt werden oder Anweisungen zur sicheren Verwendung des Geräts erhalten haben, sodass sie die damit verbundenen Risiken verstehen. Kinder dürfen nicht mit dem Gerät spielen. Kinder dürfen das Gerät nicht ohne Aufsicht reinigen oder warten.
- Bei der Verwendung des Geräts in der Nähe von Kindern oder Haustieren ist besondere Vorsicht geboten. Lassen Sie Kinder nicht mit dem Gerät spielen.
- Verwenden Sie das Gerät nicht in der Nähe von brennbaren Materialien.
- Setzen Sie das Gerät keinen Witterungseinflüssen (Regen, Sonne usw.) aus und verwenden Sie es nicht in feuchten Umgebungen (Badezimmer, feuchte Wohnmobile).
- Überprüfen Sie regelmäßig den Zustand des Netzkabels. Wenn das nicht abnehmbare Netzkabel beschädigt ist, muss es vom Hersteller, einer Fachwerkstatt oder einer qualifizierten Person ersetzt werden, um Gefahren zu vermeiden.
- Verwenden Sie das Gerät nicht mit einem beschädigten Netzkabel oder Stecker, wenn es heruntergefallen ist oder auf andere Weise beschädigt wurde oder wenn es nicht ordnungsgemäß funktioniert.
- Reparieren Sie das Gerät nicht selbst, da dies zu einem Stromschlag führen kann. Bringen Sie das beschädigte Gerät zur Überprüfung oder Reparatur zu einem kompetenten Kundendienstzentrum. Reparaturen dürfen nur von autorisierten Kundendienstzentren durchgeführt werden. Unsachgemäße Reparaturen können zu ernsthaften Gefahren für den Benutzer führen.

- **Stecken Sie keine metallischen Gegenstände in die Lüftungsöffnungen.**
- **Ziehen Sie den Netzstecker aus der Steckdose, wenn das Gerät nicht in Gebrauch ist.**
- **Fassen Sie das Gerät nicht mit nassen Händen an.**
- **Wickeln Sie das Netzkabel nicht um das Gerät.**
- **Verwenden Sie nur Originalzubehör für das Gerät oder vom Hersteller empfohlenes Zubehör. Die Verwendung von nicht vom Hersteller empfohlenem Zubehör kann das Gerät beschädigen und die Sicherheit beeinträchtigen.**

**CE** Das Gerät entspricht den Anforderungen der folgenden Richtlinien der Europäischen Union:

- Elektrische Niederspannungsgeräte
- Niederspannungsrichtlinie (LVD)
- Elektromagnetische Verträglichkeit
- Elektromagnetische Verträglichkeit (EMV)

Produkt mit CE-Kennzeichnung auf dem Typenschild



Wenn das Symbol der durchgestrichenen Mülltonne auf dem Gerät angezeigt wird, bedeutet dies, dass das Produkt unter die Bestimmungen der europäischen Richtlinie 2012/19/EU fällt. Bitte machen Sie sich mit den Anforderungen Ihres örtlichen Sammelsystems für elektrische und elektronische Abfälle vertraut. Befolgen Sie die örtlichen Vorschriften. Entsorgen Sie dieses Produkt nicht mit dem normalen Hausmüll. Die ordnungsgemäße Entsorgung Ihres alten Produkts verhindert mögliche negative Auswirkungen auf die Umwelt und die menschliche Gesundheit. Ausführliche Informationen über die nächstgelegene Sammelstelle erhalten Sie bei den Verkäufel oder 2N-Everpol Sp. z o.o., ul. Puławska 403A, 02-801 Warschau, Tel. +48 22 688 08 00, E-Mail: [info@prime3.pl](mailto:info@prime3.pl).

#### Informationen zum Umweltschutz

Die Verpackung enthält nur die notwendigen Bestandteile. Es wurde darauf geachtet, dass die drei Bestandteile der Verpackung leicht zu trennen sind: Karton (Schachtel), Polystyrolschaum (Innenschutz) und Polyethylen (Beutel, Schutzfolie). Das Gerät besteht aus Materialien, die nach der Demontage durch einen Fachbetrieb recycelt und wiederverwendet werden können. Bitte beachten Sie die örtlichen Vorschriften für die Entsorgung von Verpackungsmaterial, verbrauchten Batterien und nicht mehr benötigten Geräten.



Das Produkt ist aus hochwertigen Materialien und Komponenten hergestellt, die recycelt und wiederverwendet werden können.

**Gerätebeschreibung:**

1. Ein-/Aus-Schalter
2. HDMI-Anschluss
3. AUX-Anschluss
4. USB-Anschluss
5. Netzanschluss
6. Lüftungsgitter auf der Rückseite
7. Objektiv
8. Frontlüftungsgitter
9. Halterung für Projektor-Neigungsverstellung

**Beschreibung der Fernbedienung**

1. Ein/Aus
2. Start
3. Navigationstasten
4. Zurück
5. Stummschaltung
6. Fokus-Taste
7. Bestätigungstaste
8. Mausfunktionstaste
9. Menü
10. Lautstärkeregler
11. Sprachsteuerungstaste

**Verwendung**

- Für eine optimale Bildqualität wird empfohlen, das Gerät in dunklen Räumen zu verwenden.
- Bei der Verwendung ist unbedingt Vorsicht geboten – durch Herunterfallen oder Beschädigungen kann die Anzeigequalität beeinträchtigt werden.
- Schauen Sie während des Betriebs nicht direkt in die Linse.

**Installation und Wartung**

- Demontieren oder reparieren Sie den Projektor nicht selbst – dies ist aufgrund der Gefahr eines Stromschlags nicht zulässig.
- Die Lüftungsöffnungen müssen frei bleiben – stellen Sie den Projektor nicht auf weiche Oberflächen und decken Sie ihn nicht mit Materialien ab.
- Der Projektor sollte nicht länger als 6 Stunden ununterbrochen betrieben werden.
- Das Gerät sollte nach Gebrauch vom Stromnetz getrennt werden.
- Bewahren Sie den Projektor an einem trockenen Ort bei mäßiger Temperatur auf.
- Das Gerät darf keiner direkten Sonneneinstrahlung ausgesetzt werden.
- Der Projektor ist nur für den privaten Gebrauch bestimmt.

**BEDIENUNGSGRUNDSÄTZE****Einschalten und Stromversorgung**

- Stecken Sie den Netzstecker in die Netzsteckdose (5).
- Stecken Sie das andere Ende des Netzkabels in die Steckdose.
- Stellen Sie den Ein-/Aus-Schalter (1) auf „Ein“.
- Die Kontrollleuchte neben dem Ein-/Aus-Schalter (1) sollte aufleuchten. Eine rote Leuchte zeigt Betriebsbereitschaft an, eine blaue Leuchte zeigt den Betrieb an.

**Einstellung**

- Der Bildfokus wird automatisch eingestellt und kann nach der Einstellung mit den Fokus-Tasten auf der Fernbedienung (6) nach Bedarf angepasst werden.
- Der Projektorkörper kann um bis zu 240° gedreht werden.
- Es wird empfohlen, das Gerät auf einer stabilen Oberfläche aufzustellen oder ein Stativ zu verwenden.

**Anschlüsse**

- Je nach Bedarf können verschiedene Geräte an den Projektor angeschlossen werden. Verwenden Sie dazu das entsprechende Kabel oder die entsprechende Anschlussfunktion:
- Über den USB-Anschluss können Sie Datenträger wie einen USB-Stick oder eine Maus anschließen, um das Gerät zu steuern.
- Der HDMI-Anschluss unterstützt Geräte wie Computer, Konsolen und Set-Top-Boxen.

- Die Bluetooth-Verbindung wird nur zur Übertragung von Audiosignalen an empfangende Geräte (z. B. Kopfhörer, Lautsprecher) verwendet.
- Kalibrieren des Mikrofons auf der Fernbedienung  
Nachdem Sie die Fernbedienung mit Bluetooth verbunden haben, halten Sie die Tasten „OK“ und „HOME“ auf der Fernbedienung gleichzeitig 2 Sekunden lang gedrückt. Zu diesem Zeitpunkt leuchtet die Anzeigeleuchte auf. Legen Sie die Fernbedienung dann auf eine ebene Fläche. Nach 5 Sekunden ohne Bewegung erlischt die Leuchte und die Kalibrierung ist erfolgreich abgeschlossen.
- Die WLAN-Verbindung ermöglicht die Verwendung der Anwendungen Miracast (Android) und iOS Cast. Drahtloser Bildschirm  
Stellen Sie sicher, dass Android- und iOS-Geräte mit demselben lokalen WLAN-Netzwerk wie der Projektor verbunden sind.

Vorgänge auf den Geräten: Laden Sie zunächst die folgenden Anwendungen auf Ihr Gerät herunter:

<https://transcreen.app/>

Startbildschirm → Meine Apps → ScreenCast → ScreenCast-Dienst öffnen → Telefon-Spiegelung aktivieren → Verbindung.

## EINSTELLUNGEN

### WLAN, Bluetooth und andere Einstellungen konfigurieren.

- Um WLAN, Bluetooth, Sprache, Projektionseinstellungen, Ton, Datum und Uhrzeit zu konfigurieren, geben Sie die Einstellungen über die Navigationstasten (3) auf der Fernbedienung ein und bestätigen Sie Ihre Auswahl mit der Taste „OK“ (8). Wählen Sie im nächsten Schritt die entsprechende Option aus, je nachdem, was Sie konfigurieren möchten – z. B. WLAN, Bluetooth, Trapezkorrektur oder Geräteeinstellungen.

### WLAN-Einstellung:

- Um eine Verbindung zum ausgewählten WLAN-Netzwerk herzustellen, wählen Sie mit den Pfeiltasten auf der Fernbedienung die WLAN-Einstellungen aus und bestätigen Sie die Auswahl mit „OK“ auf der Fernbedienung.
- Wählen Sie dann mit den Pfeiltasten das Gerät aus, mit dem Sie sich verbinden möchten, und bestätigen Sie mit „OK“.
- Geben Sie optional das Passwort für das WLAN-Netzwerk ein, falls eines festgelegt ist.
- Um das Passwort einzugeben, navigieren Sie mit den Pfeiltasten auf der Fernbedienung durch die auf dem Bildschirm angezeigte Tastatur und bestätigen Sie die entsprechenden Buchstaben und Zahlen mit der Taste „OK“.

### Bluetooth-Einstellung

- Um eine Verbindung zum ausgewählten Bluetooth-Gerät herzustellen, wählen Sie mit den Pfeiltasten auf der Fernbedienung „Bluetooth“ aus und bestätigen Sie die Auswahl mit „OK“ auf der Fernbedienung.
- Wählen Sie dann das Gerät, mit dem Sie sich verbinden möchten, und bestätigen Sie ebenfalls mit der Taste „OK“.

### Spracheinstellung

Die Standardsprache, mit der das Gerät startet, ist Polnisch.

Einstellungen – Sprache und Tastatur – Spracheinstellungen. Suchen Sie dann nach der Sprache, zu der Sie wechseln möchten, und bestätigen Sie Ihre Auswahl mit der Taste.

### Trapezverstellung

- Um den richtigen Winkel für die Trapez-Korrektur einzustellen, rufen Sie die Einstellungen auf, wählen Sie mit den Pfeiltasten auf der Fernbedienung die Option „Trapez-Korrektur“ aus und bestätigen Sie die Auswahl mit der Taste „OK“.
- Stellen Sie mit den Pfeiltasten links/rechts, oben/unten auf der Fernbedienung den gewünschten Trapezwinkel ein.

- Bestätigen Sie anschließend mit der Taste „OK“. Das Gerät fährt auf die nächste Ecke, die auf die gleiche Weise eingestellt werden muss.

### **Sprachsteuerung**

Die Sprachsteuerungsfunktion ermöglicht die Bedienung des Geräts durch einfache Sprachbefehle des Benutzers. Dadurch lassen sich viele Vorgänge schneller und bequemer ausführen, ohne dass zusätzliche Tasten oder Bedienelemente verwendet werden müssen.

So aktivieren Sie die Sprachsteuerung:

Suchen Sie die Taste 11 auf der Fernbedienung und drücken Sie sie.

Nach dem Drücken wechselt das Gerät in den Hörmodus.

Sprechen Sie deutlich den Befehl, den das Gerät ausführen soll (z. B. Ein- oder Ausschalten oder Ändern der Einstellungen).

Das Gerät bestätigt die Annahme des Befehls mit einem Signalton oder einer Meldung auf dem Display.

Handbewegungssteuerung (Mausfunktion)

Das Gerät ermöglicht die Steuerung des Mauszeigers durch Handbewegungen in der Luft. Es ist nicht notwendig, die Hand in Richtung des Sensors zu bewegen – die Bewegungen werden automatisch gelesen und auf den Bildschirm übertragen.

1. Aktivieren Sie den „Mausmodus“, indem Sie die Taste 8 auf der Fernbedienung drücken.
2. Heben Sie Ihre Hand und bewegen Sie sie frei nach links, rechts, oben oder unten – der Cursor folgt Ihren Bewegungen.
3. Wenn sich der Cursor an der richtigen Stelle befindet, bestätigen Sie Ihre Auswahl durch Drücken der Bestätigungstaste 7 auf der Fernbedienung.

### **Meine Anwendungen**

- Um zu überprüfen, welche Anwendungen auf Ihrem Gerät installiert sind, wählen Sie mit den Pfeiltasten auf der Fernbedienung das Symbol „Meine Anwendungen“ aus und bestätigen Sie Ihre Auswahl mit der Taste „OK“.
- Auf dem Bildschirm werden dann die auf dem Gerät installierten Symbole angezeigt.

### **Anwendungsinstallation:**

- Wählen Sie mit den Pfeiltasten und der Taste „OK“ auf der Fernbedienung die Anwendung „Google Play“ aus. Melden Sie sich anschließend bei Ihrem Konto an, suchen Sie die App, die Sie herunterladen möchten, und drücken Sie die Taste „Herunterladen“, um die Installation zu starten.

### **Reinigung**

- Die Reinigung sollte nach dem Trennen des Geräts von der Stromversorgung erfolgen.
- Das Gehäuse sollte mit einem feuchten Tuch abgewischt werden.
- Die Linse wird am besten mit einem für Brillen geeigneten Tuch gereinigt.
- Die Lüftungsöffnungen sollten regelmäßig gereinigt werden.

### **Technische Daten:**

- Auflösung: 1080P (1920 x 1080)
- Automatische Fokusanpassung
- Automatische Trapezkorrektur
- Empfohlene Projektionsentfernung: 0,6–2,5 m
- Projektionsgröße: 40–200 Zoll
- System: Android 14
- Geräteabmessungen: 19,6 x 10 x 9 cm

## Warunki gwarancji

Prosimy o dokładne zapoznanie się z niniejszymi warunkami gwarancji, postępowanie zgodnie z zasadami prawidłowej eksploatacji towaru (zwanego dalej **Towarem**), opisanymi w szczególności w instrukcji do Towaru, użytkowanie Towaru zgodnie z przeznaczeniem, ścisłe przestrzeganie warunków gwarancji oraz staranne przechowywanie niniejszego dokumentu przez cały okres użytkowania Towaru. Znajomość i stosowanie zasad określonych w warunkach gwarancji oraz instrukcji do Towaru jest podstawą długotrwałego korzystania z Towaru. Znajdujące się w produkcie wynosi 6 miesięcy od daty zakupu.

### § 1. Zakres gwarancji

- Gwarant (tj. 2N-Everpol sp. z o.o. z siedzibą w Warszawie, ul. Puławska 403A, 02-801 Warszawa, NIP:9512079512, KRS: 0000164987, XIII Wydział Gospodarczy KRS Sądu Rejonowego dla m. st. Warszawa, kapitał zakładowy 50 tys. zł), na zasadach określonych w niniejszych warunkach gwarancji, udziela gwarancji na Towar (w szczególności z zastrzeżeniem §3 ust.2) tylko kupującemu (tj. konsumentowi albo osobie fizycznej zawierającej umowę bezpośrednio związaną z jej działalnością gospodarczą, gdy z treści tej umowy wynika, że nie posiada ona dla niej charakteru zawodowego).
- Odpowiedzialność z tytułu gwarancji obejmuje tylko wady materiałowe i wynikające z procesu produkcji powstałe z przyczyn tkwiących w Towarze, w momencie jego wydania kupującemu.
- Z tytułu gwarancji przysługuje prawo do bezpłatnej naprawy lub wymiany Towaru.
- W przypadku uznania reklamacji Gwarant może dokonać wymiany, gdy kupujący żąda naprawy, lub Gwarant może dokonać naprawy, gdy kupujący żąda wymiany, jeżeli naprawa albo wymiana wybrana przez kupującego jest niemożliwa lub wymagałoby nadmiernych kosztów dla Gwaranta. Przy ocenie nadmierności kosztów dla Gwaranta uwzględnia się wszelkie okoliczności sprawy. Jeżeli naprawa i wymiana są niemożliwe lub wymagałyby nadmiernych kosztów dla Gwaranta, może on odmówić naprawy albo wymiany - w takim przypadku Gwarant zastrzega sobie prawo (według swojego wyboru) zaproponowania kupującemu obniżenie ceny albo odstąpienie od umowy.
- Gwarancja obejmuje tylko obszar Rzeczypospolitej Polskiej i tylko Towar nabyty na terenie Rzeczypospolitej Polskiej, pochodzący z dystrybucji Gwaranta.
- Kupującemu w przypadku braku zgodności Towaru z umową z mocy prawa przysługują środki ochrony prawnej ze strony i na koszt sprzedawcy; gwarancja nie ma wpływu na te środki ochrony prawnej. Gwarancja nie wyłącza, nie ogranicza ani nie zawieszają uprawnień kupującego wynikających z bezwzględnie obowiązujących przepisów prawa.

### § 2. Okres gwarancji

- Okres gwarancji na Towar, z zastrzeżeniem §3 ust. 2, wynosi 24 miesiące (z wyjątkiem baterii w Towarze - jeśli występuje - na którą udzielana jest 6 miesięczna gwarancja).
- Okres gwarancji liczony jest od daty wydania Towaru kupującemu, która to data jest potwierdzana na dokumencie wydania.

### § 3. Wyłączenia

- Gwarancja nie obejmuje w szczególności wad Towaru wynikłych z:
  - nieprzestrzegania przez kupującego instrukcji do Towaru, w szczególności, w zakresie eksploatacji i okresowej konserwacji Towaru;
  - zastosowania przez kupującego do czyszczenia Towaru środków czyszczących lub konserwujących niezgodnych z instrukcją do Towaru;
  - montażu Towaru przez kupującego w sposób niezgodny z instrukcją do Towaru;
  - przechowywania lub transportu Towaru w sposób niezgodny z instrukcją do Towaru;

**Uwaga!** Towar należy przechowywać w szczególności w pomieszczeniach zakrytych, suchych, wentylowanych i nienastłonecznionych;

  - użytkowania Towaru przez kupującego w sposób niezgodny z jego przeznaczeniem;
  - samodzielnej, nieautoryzowanej przez Gwaranta, zmiany lub naprawy Towaru przez kupującego.
- Gwarancja – w zależności od grupy do której należy Towar – nie obejmuje wymienionych poniżej elementów Towaru:
  - w grupie pojazdów elektrycznych marki PRIME3: opony, dętki, łożyska, klocki hamulcowe, linki hamulcowe, żarówki, dzwonki mechaniczne, ręczki,
  - w grupie AUDIO: przewody USB/AUX, elementy montażowe, ręczki, kółka, nożki, maskownice, pilot, mikrofony przewodowe,
  - w grupie MAŁE AGD: sznury przyłączeniowe, sieciowe, żarówki, elementy szklane (np. dzbanki, talerze), filtry, ślimaki, miesadła, nasadki, rozdrabniacze.
  - w grupie CAR AUDIO / Rejestratory: bezpieczniki, wiązki fabryczne, wymienne panele, ramki / przewody USB, zasilacze, uchwyty.

## Warunki gwarancji

### § 4. Procedura reklamacyjna

1. W przypadku stwierdzenia wady Towaru, kupujący przed dokonaniem zgłoszenia reklamacyjnego powinien się upewnić czy postępował zgodnie z instrukcją do Towaru.

**Uwaga!** Kupujący powinien dokonywać oceny Towaru, m.in. w zakresie wyglądu zewnętrznego, po jego rozpakowaniu. W przypadku stwierdzenia jakichkolwiek wad Towaru, kupujący powinien powstrzymać się od jakichkolwiek dalszych działań (np. użytkowania Towaru) i poinformować Gwaranta o stwierdzonych wadach (poprzez złożenie zgłoszenia reklamacyjnego).

2. Zgłoszenie reklamacji z tytułu gwarancji zaleca się dokonać niezwłocznie, np. w terminie 7 dni od daty zauważenia wady.
3. Zgłoszenie reklamacji można dokonać, m.in. pisemnie na adres serwisu Gwaranta (SERWIS 2N-Everpol Sp. z o.o., ul. Puławska 12, 05-532 Baniocha, tel. +48 22 688 08 33, [serwis@2n-everpol.pl](mailto:serwis@2n-everpol.pl)) lub za pośrednictwem dedykowanego formularza do obsługi reklamacji w systemie „od drzwi - do drzwi”: <https://dpd-pl.2n-everpol.pl/>

#### Pisemne zgłoszenie reklamacyjne powinno zawierać:

- oznaczenie reklamowanego Towaru; zaleca się wskazać w zgłoszeniu reklamacyjnym w szczególności następujące informacje:
- nazwa Towaru, model, dane pozwalające na zidentyfikowanie Towaru,
- opis wady,
- datę stwierdzenia wady,
- ilość reklamowanego Towaru,
- imię i nazwisko, adres, e-mail oraz telefon do osoby, z którą należy się kontaktować w sprawie zgłoszenia reklamacyjnego,
- adres, pod którym znajduje się reklamowany Towar,
- zdjęcia lub nagrania wideo dokumentujące zgłaszaną wadę,
- uprawdopodobnienie okoliczności zakupu reklamowanego Towaru (np. paragon, fakturę, itd.).

W celu przyspieszenia procesu rozpatrywania reklamacji zaleca się od razu w zgłoszeniu reklamacyjnym przekazać Gwarantowi w szczególności wszystkie informacje, materiały i dokumenty określone w niniejszych warunkach gwarancji.

W przypadku transportu reklamowanego Towaru zaleca się korzystać z oryginalnego opakowania Towaru, którego zadaniem jest m.in. zabezpieczać Towar na czas transportu.

4. Gwarant ustosunkuje się do reklamacji konsumenta w terminie 14 dni od dnia otrzymania reklamacji. W przypadku uznania reklamacji wykonanie obowiązków wynikających z gwarancji (określonych w §1 ust. 3 Warunków gwarancji) nastąpi w rozsądnym czasie od chwili, w której Gwarant został poinformowany przez kupującego o braku zgodności Towaru z umową, i bez nadmiernych niedogodności dla kupującego, uwzględniając specyfikę Towaru oraz cel, w jakim kupujący go nabył.

Szybkość realizacji procedury reklamacyjnej zależy m.in. od zapewnienia Gwarantowi przez kupującego możliwości sprawdzenia Towaru oraz wykonania innych czynności określonych warunkami gwarancji.

Godziny pracy serwisu Gwaranta w dni robocze: poniedziałek - piątek, 10.00 - 16.00.

5. Zaleca się powstrzymanie od korzystania z wadliwego Towaru.
6. Zaleca się przygotować Towar do procedury reklamacyjnej, np. przez oczyszczenie Towaru.
7. Gwarant zastrzega sobie prawo naprawy Towaru w miejscu jego użytkowania przez kupującego.
8. Gwarant nie ma obowiązku zapewnienia Towaru zastępczego na czas procedowania reklamacji.
9. Wadliwy Towar, który wymieniono, staje się własnością Gwaranta. Kupujący nie jest zobowiązany do zapłaty za zwykłe korzystanie z Towaru, który następnie został wymieniony.
10. Do wykonania obsługi gwarancyjnej upoważniony jest Gwarant i podmioty specjalistyczne/autoryzowane serwisy wskazane przez Gwaranta.

## WAŻNE INFORMACJE

- Aby osiągnąć najwyższą satysfakcję, cieszyć się wydajnością produktu i poznać jego wszystkie cechy i funkcje, prosimy o przeczytanie niniejszej instrukcji przed przystąpieniem do korzystania z tego produktu.
- Przed rozpoczęciem użytkowania urządzenia przeczytać instrukcję obsługi i postępować według wskazówek w niej zawartych. Producent nie odpowiada za szkody spowodowane użytkowaniem urządzenia niezgodnie z jego przeznaczeniem lub niewłaściwą jego obsługą. Instrukcję obsługi należy zachować, aby można było korzystać z niej również w trakcie późniejszego użytkowania wyrobu.
- Urządzenie służy wyłącznie do użytku domowego. Nie używać do innych celów, niezgodnych z jego przeznaczeniem.
- Urządzenie należy podłączyć wyłącznie do gniazdka o charakterystyce zgodnej z wartościami na tabliczce znamionowej.
- Należy sprawdzić, czy całkowity pobór prądu wszystkich urządzeń podłączonych do gniazdka ściennego nie przekracza maksymalnego obciążenia bezpiecznika.
- Jeżeli wykorzystywany jest przedłużacz, należy sprawdzić, czy łączny pobór mocy sprzętu podłączonego do przedłużacza, nie przekracza parametrów obciążenia przedłużacza. Przewód przedłużacza należy ułożyć w taki sposób by uniknąć przypadkowych pociągnięć i potknięcia się o niego. Nie pozwalaj, aby przewód zasilający urządzenia zwisał na krawędzią stołu lub półki, lub dotykał gorącej powierzchni.
- Przed pracami konserwacyjnymi należy zawsze bezwzględnie odłączyć urządzenie od zasilania.
- Odłączając kabel zasilający należy zawsze wyciągać go z gniazdka trzymając za wtyczkę. Nigdy nie należy wyciągać przewodu zasilającego ciągnąc za kabel, ponieważ uszkodzeniu może ulec wtyczka lub kabel, w skrajnym wypadku może dojść nawet do śmiertelnego porażenia prądem.
- Nie wolno pozostawiać bez nadzoru urządzenia włączonego do gniazdka.

- Nie zanurzaj urządzenia w wodzie lub żadnym innym płynie.
- Urządzenie powinno być regularnie czyszczone według zaleceń opisanych w części o Czyszczeniu i konserwacji urządzenia.
- Nie umieszczaj urządzenia blisko źródeł ciepła, płomieni, elektrycznego elementu grzewczego lub na gorącym piekarniku. Nie umieszczaj na żadnym innym urządzeniu.
- Niniejszy sprzęt może być użytkowany przez dzieci w wieku co najmniej 8 lat i przez osoby o obniżonych możliwościach fizycznych, umysłowych i osoby o braku doświadczenia i znajomości sprzętu, jeżeli zapewniony zostanie nadzór lub instruktaż odnośnie użytkowania sprzętu w bezpieczny sposób, tak aby związane z tym zagrożenia były zrozumiałe. Dzieci nie powinny bawić się sprzętem. Dzieci bez nadzoru nie powinny wykonywać czyszczenia i konserwacji sprzętu.
- Należy zachować szczególną ostrożność podczas korzystania z urządzenia, gdy w pobliżu przebywają dzieci lub zwierzęta domowe. Nie należy dopuszczać dzieci do zabawy urządzeniem.
- Nie korzystaj z urządzenia w pobliżu materiałów łatwopalnych.
- Nie wystawiaj urządzenia na działanie warunków atmosferycznych (deszczu, słońca, etc.) ani nie używaj w warunkach podwyższonej wilgotności (łazienki, wilgotne domki kempingowe).
- Okresowo sprawdzaj stan przewodu zasilającego. Jeżeli przewód zasilający nieodłączalny ulegnie uszkodzeniu, to powinien on być wymieniony u wytwórcy lub w specjalistycznym zakładzie naprawczym albo przez wykwalifikowaną osobę w celu uniknięcia zagrożenia.
- Nie używaj urządzenia z uszkodzonym przewodem zasilającym, wtyczką lub jeśli zostało upuszczone lub uszkodzone w jakikolwiek inny sposób lub nieprawidłowo pracuje.
- Nie naprawiaj urządzenia samodzielnie, gdyż grozi to porażeniem. Uszkodzone urządzenie oddaj do właściwego punktu serwisowego w celu sprawdzenia lub dokonania naprawy. Wszelkich napraw mogą dokonywać wyłącznie uprawnione punkty serwisowe. Nieprawidłowo wykonana naprawa może spowodować poważne zagrożenie dla użytkownika.

- Nie należy umieszczać ani wkładać żadnych metalowych przedmiotów w kratki wentylacyjne.
- Odłączaj zasilacz od gniazdka elektrycznego, gdy nie jest on używany.
- Nie wolno chwycić urządzenia mokrymi dłońmi.
- Nie zawijaj przewodu sieciowego wokół urządzenia.
- Używaj tylko oryginalnych akcesoriów do urządzenia lub rekomendowanych przez producenta. Używanie akcesoriów nierekomendowanych przez producenta może doprowadzić do uszkodzenia urządzenia oraz zagrozić bezpieczeństwu użytkownika.

**CE** Urządzenie jest zgodne z wymogami dyrektyw Unii Europejskiej:  
 Urządzenia elektryczne niskonapięciowe  
 - Low voltage directive (LVD)  
 - Kompatybilność elektromagnetyczna  
 - Electromagnetic compatibility (EMC)  
 Wyrób oznaczony CE na tabliczce znamionowej



Jeśli na urządzeniu znajduje się znak przekreślonego kosza na śmieci, oznacza to, że produkt jest objęty postanowieniami dyrektywy europejskiej 2012/19/EU. Należy zapoznać się z wymaganiami dotyczącymi lokalnego systemu zbiórki odpadów elektrycznych i elektronicznych. Należy postępować zgodnie z lokalnymi przepisami. Nie wolno wyrzucać tego produktu razem ze zwykłymi odpadami domowymi. Prawidłowe usunięcie starego produktu zapobiegnie potencjalnym negatywnym skutkom dla środowiska naturalnego i zdrowia ludzkiego.

Szczegółowe informacje o najbliższych punktach zbiórki można uzyskać bezpośrednio od sprzedawcy lub w firmie 2N-Everpol Sp. z o.o., ul. Puławska 403A, 02-801 Warszawa, tel. +48 22 688 08 00, email: info@prime3.pl.

Informacje o ochronie środowiska naturalnego

Opakowanie zawiera tylko niezbędne elementy. Dołożono wszelkich starań, aby trzy materiały składowe opakowania były łatwe do oddzielenia: karton (pudełko), pianka polistyrenowa (zabezpieczenia wewnątrz) i polietylen (torebki, arkusz ochronny). Urządzenie wyprodukowano z materiałów, które można poddać recyklingowi i użyć ponownie po ich demontażu przez wyspecjalizowaną firmę. Należy przestrzegać lokalnych przepisów dotyczących utylizacji materiałów opakowaniowych, zużytych baterii i niepotrzebnych urządzeń.



Produkt został wyprodukowany z wysokiej jakości materiałów i podzespołów, które można poddać recyklingowi i ponownie użyć.

**Opis urządzenia:**

1. Włącznik/Wyłącznik
2. Port HDMI
3. Port AUX
4. Port USB
5. Gniazdo zasilające
6. Kratka wentylacyjna tylna
7. Soczewka
8. Kratka wentylacyjna przednia
9. Uchwyt regulacji kąta nachylenia projektora

**Opis pilota:**

1. Włącz/Wyłącz
2. Home
3. Przyciski nawigacyjne
4. Powrót
5. Wyciszenie
6. Przycisk regulacji ostrości
7. Przycisk potwierdzający
8. Przycisk funkcji myszy
9. Menu
10. Przycisk regulacji głośności
11. Przycisk sterowanie głosem

**Użytkowanie**

- Zaleca się stosowanie urządzenia w ciemnych pomieszczeniach, w celu uzyskania lepszej jakości obrazu.
- Należy koniecznie zachować ostrożność podczas użytkowania – upadek lub uszkodzenie może obniżyć jakość wyświetlania.
- W czasie pracy urządzenia nie należy spoglądać bezpośrednio w obiektyw.

**Instalacja i konserwacja**

- Nie należy samodzielnie rozkręcać, naprawiać projektora jest to niedozwolone z uwagi na ryzyko porażenia prądem.
- Wentylatory wentylacyjne muszą pozostać odsłonięte – nie należy ustawiać projektora na miękkich powierzchniach ani przykrywać go materiałami.
- Czas ciągłej pracy projektora nie powinien przekraczać 6 godzin.
- Po zakończeniu użytkowania urządzenie powinno zostać odłączone od zasilania.
- Przechowywanie projektora powinno odbywać się w suchym miejscu, w umiarkowanej temperaturze.
- Urządzenie nie powinno być narażone na bezpośrednie działanie promieni słonecznych
- Projektor przeznaczony jest wyłącznie do użytku domowego.

**ZASADY KORZYSTANIA Z URZĄDZENIA****Włączanie i zasilanie**

- Włożyć wtyczkę zasilacza do gniazda zasilającego (5).
- Drugi koniec zasilacza podłączyć do gniazdka.
- Ustawić włącznik/wyłącznik (1) na pozycję „włącz”.
- Kontrolka znajdująca się obok włącznika/wyłącznika (1) powinna zacząć się świecić. Czerwony wskaźnik oznacza gotowość do pracy, niebieski wskaźnik sygnalizuje pracę urządzenia.

**Regulacja**

- Ostrość obrazu zostanie automatycznie dostosowana, a po jej ustawieniu jest możliwość jej edytowania wedle uznania, używając przycisków do regulacji ostrości na pilocie (6)
- Korpus projektora posiada możliwość obrotu do 240°.
- Zalecane jest ustawienie urządzenia na stabilnej powierzchni lub zastosowanie statywu.

**Połączenia**

- W zależności od potrzeb, do projektora można podłączyć różne urządzenia. W tym celu należy użyć odpowiedniego kabla lub funkcji łączności:
- Port USB umożliwia podłączenie nośników danych, np. pendrive'a bądź myszy do sterowania urządzeniem.
- Złącze HDMI obsługuje urządzenia takie jak komputery, konsole, dekodery.
- Łączność Bluetooth służy wyłącznie do przesyłania sygnału audio do urządzeń odbiorczych (np. słuchawek, głośników).

- Kalibracja mikrofonu w pilocie  
Po podłączeniu pilota do Bluetooth, należy nacisnąć jednocześnie i przytrzymać przyciski „OK” i „HOME” na pilocie przez 2 sekundy. W tym momencie lampka kontrolna będzie włączona. Następnie należy położyć pilota na płaskiej powierzchni. Po 5 sekundach bez ruchu lampka zgaśnie, a zostanie pomyślnie skalibrowana.
- Połączenie Wi-Fi umożliwia korzystanie z aplikacji Miracast (Android) oraz iOS Cast.

Ekran bezprzewodowy

Upewnij się, że urządzenia z systemem Android, IOS znajdują się w tej samej lokalnej sieci WiFi co projektor.

Operacje na urządzeniach:

W pierwszej kolejności należy pobrać na urządzenie aplikację: <https://transcreen.app/>

Ekran główny → Moje aplikacje → ScreenCast → Otwórz usługę ScreenCast → Włącz mirroring telefonu → Połączenie.

## USTAWIENIA

### Konfiguracja WiFi, Bluetooth, inne.

- W celu skonfigurowania sieci Wi-Fi, Bluetooth, języka, ustawień projekcji, dźwięku, daty oraz godziny, należy wejść w ustawienia, używając przycisków nawigacyjnych (3) na pilocie, a następnie zatwierdzić wybór przyciskiem „OK” (8).
- W kolejnym kroku należy wybrać odpowiednią opcję w zależności od tego, co ma być skonfigurowane – np. Wi-Fi, Bluetooth, korekcję trapezu lub Ustawienia urządzenia.

### Ustawienie WiFi:

- Aby połączyć się z wybraną siecią WiFi, należy, używając strzałek na pilocie, wybrać ustawienia WiFi i zatwierdzić wybór wciskając „OK” na pilocie.
- Następnie należy wybrać urządzenie, z którym chcemy się połączyć, używając strzałek, i również zatwierdzić przyciskiem „OK”
- Opcjonalnie należy wprowadzić hasło do sieci WiFi jeśli jest ustawione.
- By wprowadzić hasło należy poruszać się po klawiaturze wyświetlonej na ekranie za pomocą strzałek na pilocie i odpowiednie litery i cyfry zatwierdzać przyciskiem „OK”

### Ustawienie Bluetooth

- Aby połączyć się z wybranym urządzeniem Bluetooth, należy, używając strzałek na pilocie, wybrać „Bluetooth” i zatwierdzić wybór, wciskając „OK” na pilocie.
- Następnie należy wybrać urządzenie, z którym chcemy się połączyć, i również zatwierdzić przyciskiem „OK”

### Ustawienie języka

- Domyślny językiem, z jakim urządzenie rozpocznie pracę jest język Polski.
- Ustawienia — Język i klawiatura — Ustawienia języka, „”. Następnie należy wyszukać język, na który chce się zmienić i zatwierdzić wybór przyciskiem

### Regulacja trapezu

- By ustawić odpowiedni kąt korekcji trapezu należy wejść w ustawienie, a następnie strzałkami na pilocie wybrać opcję „Korekcja Trapezu” oraz przyciskiem „OK” zatwierdzić wybór.
- Za pomocą strzałek na pilocie lewo/prawo, góra/dół należy ustawić odpowiedni kąt trapezu.
- Następnie należy zatwierdzić przyciskiem „OK”. Urządzenie przejdzie do następnego rogu, który należy w taki sam sposób ustawić.

**Sterowanie głosem**

Funkcja sterowania głosowego umożliwia obsługę urządzenia za pomocą prostych komend wypowiedzianych przez użytkownika. Dzięki temu wiele czynności można wykonać szybciej i wygodniej, bez używania dodatkowych przycisków czy elementów sterujących.

Aby uruchomić sterowanie głosem:

Zlokalizuj i naciśnij przycisk 11 znajdujący się na pilocie.

Po jego wciśnięciu urządzenie przejdzie w tryb nasłuchiwania.

Wypowiedz wyraźnie polecenie, które chcesz, aby urządzenie wykonało (np. włączenie, wyłączenie lub zmiana ustawień).

Urządzenie potwierdzi przyjęcie komendy sygnałem dźwiękowym lub komunikatem na wyświetlaczu.

**Sterowanie ruchem ręki (funkcja myszki)**

Urządzenie pozwala na sterowanie kursorem myszy poprzez poruszanie ręką w powietrzu. Nie ma potrzeby kierowania dłoni w stronę czujnika – ruchy są odczytywane automatycznie i przenoszone na ekran.

1. Należy Włączyć tryb „myszki”, naciskając przycisk 8 na pilocie.

2. Unieś rękę i poruszaj nią swobodnie w lewo, prawo, w górę lub w dół – kursor będzie podążał za Twoimi ruchami.

3. Gdy kursor znajdzie się w odpowiednim miejscu, należy zatwierdzić wybór, naciskając przycisk potwierdzający 7 na pilocie.

**Moje aplikacje:**

- Moje aplikacje
- Aby sprawdzić, jakie aplikacje są zainstalowane na urządzeniu, należy zaznaczyć ikonę „Moje aplikacje” za pomocą strzałek na pilocie i zatwierdzić wybór przyciskiem „OK”.
- Następnie na ekranie wyświetlą się ikony, które są zainstalowane na urządzeniu.

**Instalacja aplikacji:**

- Za pomocą strzałek i przycisku „OK” na pilocie wybierz aplikację „Google Play”. Następnie zaloguj się na swoje konto, wyszukaj aplikację, którą chcesz pobrać, i naciśnij przycisk „Pobierz”, aby rozpocząć instalację.

**Czyszczenie**

- Czyszczenie powinno odbywać się po uprzednim odłączeniu urządzenia od zasilania.
- Obudowę należy przecierać wilgotną szmatką.
- Soczewkę najlepiej czyścić ściereczką przeznaczoną do okularów.
- Otwory wentylacyjne powinny być czyszczone regularnie.

**Dane techniczne:**

- Rozdzielczość: 1080P (1920X x 1080)
- Automatyczna regulacja ostrości
- Automatyczna korekcja trapezu
- Sugerowana odległość projekcji: 0.6-2.5m
- Rozmiar projekcji: 40-200 cali
- System: Android 14
- Wymiary urządzenia: 19.6 x 10. x 9 cm



2N-Everpol Sp. z o.o.  
ul. Puławska 403A  
02-801 Warsaw, Poland  
phone: +48 22 688 08 00  
e-mail: [info@prime3.pl](mailto:info@prime3.pl)  
[www.prime3.pl](http://www.prime3.pl)

W przypadku pytań lub problemów  
prosimy o kontakt z naszym serwisem.  
In case of questions or problems  
please contact our service.  
Tel. +48 22 688 08 33  
E-mail: [info@prime3.pl](mailto:info@prime3.pl)

Wszelkie prawa zastrzeżone. Wszystkie nazwy marek są zarejestrowanymi  
znakami towarowymi należącymi do odpowiednich podmiotów.  
Dane i parametry techniczne mogą ulec zmianie bez wcześniejszego uprzedzenia.

All rights reserved. All brand names are registered trademarks of their  
respective owners. Specifications are subject to change without prior notice.